



KERN & Sohn GmbH

Ziegelei 1

D-72336 Balingen

E-Mail: info@kern-sohn.com

Tél: +49-[0]7433- 9933-0

Télécopie: +49-[0]7433-9933-149

Internet: www.kern-sohn.com

Mode d'emploi Balance compacte

KERN GAB-N

Version 1.1

02/2010

F



GAB-N-BA-f-1011



KERN GAB-N

Version 1.1 02/2010

Mode d'emploi Balance compacte

Sommaire

1	Caractéristiques techniques	4
2	Indications fondamentales (généralités)	6
2.1	Utilisation conforme aux prescriptions	6
2.2	Utilisation inadéquate	6
2.3	Garantie	7
2.4	Vérification des moyens de contrôle	7
3	Indications de sécurité générales	7
3.1	Observez les indications du mode d'emploi	7
3.2	Formation du personnel	7
4	Transport et stockage	8
4.1	Contrôle à la réception de l'appareil	8
4.2	Emballage / réexpédition	8
5	Déballage, installation et mise en service	8
5.1	Lieu d'installation, lieu d'utilisation	8
5.2	Déballage / implantation	9
5.2.1	Etendue de la livraison / accessoires de série	9
5.3	Branchement secteur	9
5.4	Fonctionnement sur accus	10
5.5	Raccordement d'appareils périphériques	10
5.6	Première mise en service	10
6	Aperçu de l'appareil	11
7	Vue d'ensemble des affichages	12
8	Vue d'ensemble du clavier	13
9	Ajustage / Etalonnage	14
9.1	Vérifiée modèles:	15
9.2	Modèles non-vérifiables:	16
9.3	Etalonnage	17
10	Fonctionnement	19
10.1	Pesage	19
10.2	Pesée avec tare	19
10.3	Pesée à pourcentage	20
10.4	Comptage de pièces	21
10.5	Pesée avec gamme de tolérance	22
10.6	Totalisation manuelle	24
10.7	Totalisation automatique	26

11	Le menu	28
12	Maintenance, entretien, élimination	30
12.1	Nettoyage	30
12.2	Maintenance, entretien	30
12.3	Élimination	30
12.4	Messages d'erreur	31
13	Aide succincte en cas de panne.....	32

1 Caractéristiques techniques

KERN	GAB 6K1DNM	GAB 15K2DNM	GAB 30K5DNM
Lisibilité (d)	1 g / 2 g	2 g / 5 g	5 g / 10 g
Plage de pesée (max)	3 kg / 6 kg	6 kg / 15 kg	15 kg / 30 kg
Reproductibilité	1 g / 2 g	2 g / 5 g	5 g / 10 g
Linéarité	± 1 g / 2 g	± 4 g / 10 g	± 5 g / 10 g
Temps de stabilisation	2 s	2 s	2 s
Echelon d'étalonnage (e)	1 g / 2 g	2 g / 5 g	5 g / 10 g
Classe d'étalonnage	III	III	III
Poids minimum (min)	20 g	40 g	100 g
Unités de pesage	kg	kg	kg
Poids d'ajustage conseillé (non indiqué)	6 kg (M1)	15 kg (F2)	30 kg (M1)
Temps de préchauffage	10 min.	10 min.	10 min.
Poids minimum à la pièce en comptage du nombre de pièces	0,2 g	0,5 g	1 g
Condition environnementale autorisée	-10° C à +40° C		
Degré hygrométrique	max. 80 % relative (non condensant)		
Surface de pesée (mm)	294 x 225		
Dimensions boîtier (l x L x h) (mm)	320 x 330 x 125		
Alimentation en courant	Tension d'entrée : 220V-240V AC 50 Hz Bloc secteur : 9 V, 800 mA		
Accumulateur	Durée de fonctionnement env. 70 hrs. (avec éclairage d'arrière-plan) Durée de fonctionnement env. 90 hrs. (sans éclairage d'arrière-plan) Durée de chargement env. 12 heures		
Poids net (kg)	4,4 kg		
Interface	RS 232C		

KERN	GAB 6K0.05N	GAB 12K0.1N	GAB 30K0.2N
Lisibilité (d)	0,05 g	0,1 g	0,2 g
Plage de pesée (max)	6 kg	12 kg	30 kg
Reproductibilité	0,05 g	0,1 g	0,2 g
Linéarité	± 0,15 g	± 0,3 g	± 0,6 g
Temps de stabilisation	2 s	2 s	2 s
Unités de pesage	kg, g	kg, g	kg, g
Poids d'ajustage conseillé (non indiqué)	6 kg (F2)	12 kg (F2)	20 kg (F1) 10 kg (F1)
Temps de préchauffage	2 h	2 h	2 h
Poids minimum à la pièce en comptage du nombre de pièces	0,05 g	0,1 g	0,2 g
Condition environnante autorisée	0° C à 40° C		
Degré hygrométrique	max. 80 % relative (non condensant)		
Surface de pesée (mm)	294 x 225		
Dimensions boîtier (l x L x h) (mm)	320 x 330 x 125		
Alimentation en courant	Tension d'entrée : 220V-240V AC 50 Hz Bloc secteur : 9 V, 800 mA		
Accumulateur	Durée de fonctionnement env. 70 hrs. (avec éclairage d'arrière-plan) Durée de fonctionnement env. 90 hrs. (sans éclairage d'arrière-plan) Durée de chargement env. 12 heures		
Poids net (kg)	3,06 kg		
Interface	RS 232C		

Dimensions:

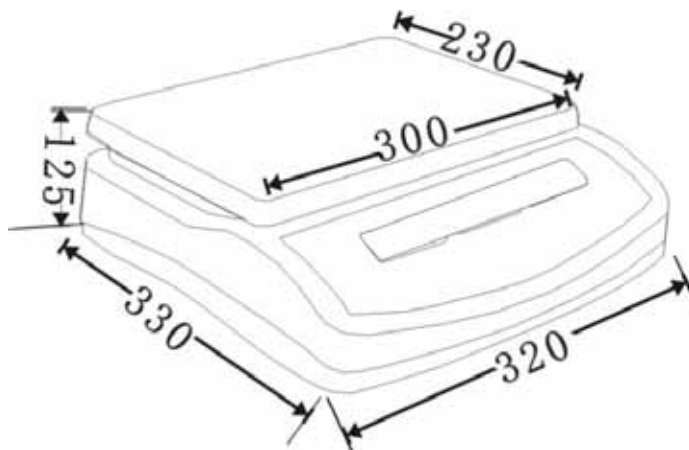

2 Indications fondamentales (généralités)

2.1 Utilisation conforme aux prescriptions

La balance que vous avez achetée sert à la détermination de la valeur de pesée de matières devant être pesées. Elle est conçue pour être utilisée comme „balance non automatique“, c´à d. que les matières à peser seront posées manuellement et avec précaution au milieu du plateau de pesée. La valeur de pesée peut être lue une fois stabilisée.

2.2 Utilisation inadéquate

Ne pas utiliser la balance pour des pesées dynamiques. Dans le cas où de petites quantités des matières à peser sont retirées ou ajoutées, le dispositif de « compensation de stabilité » intégré dans la balance peut provoquer l´affichage de résultats de pesée erronés.

(Exemple : lorsque des liquides dégoulinent lentement d´un récipient posé sur la balance.)

Ne pas laisser trop longtemps une charge sur le plateau de pesée. A long terme, cette charge est susceptible d´endommager le système de mesure.

Eviter impérativement de cogner la balance ou de charger cette dernière au-delà de la charge maximale indiquée (Max.) après déduction éventuelle d´une charge de tare déjà existante. Sinon, la balance pourrait être endommagée.

Ne jamais utiliser la balance dans des endroits où des explosions sont susceptibles de se produire. Le modèle série n´est pas équipé d´une protection contre les explosions.

Toute modification constructive de la balance est interdite. Ceci pourrait provoquer des résultats de pesée erronés, des défauts sur le plan de la technique de sécurité ainsi que la destruction de la balance.

La balance ne doit être utilisée que selon les prescriptions indiquées. Les domaines d´utilisation/d´application dérogeant à ces dernières doivent faire l´objet d´une autorisation écrite délivrée par KERN.

2.3 Garantie

La garantie n'est plus valable en cas

- de non-observation des prescriptions figurant dans notre mode d'emploi
- d'utilisation outrepassant les applications décrites
- de modification ou d'ouverture de l'appareil
- de dommages mécaniques et de dommages occasionnés par les produits, les liquides, l'usure naturelle et la fatigue
- mise en place ou d'installation électrique inadéquates
- de surcharge du système de mesure

2.4 Vérification des moyens de contrôle

Les propriétés techniques de mesure de la balance et du poids de contrôle éventuellement utilisé doivent être contrôlées à intervalles réguliers dans le cadre des contrôles d'assurance qualité. A cette fin, l'utilisateur responsable doit définir un intervalle de temps approprié ainsi que le type et l'étendue de ce contrôle. Des informations concernant la vérification des moyens de contrôle des balances ainsi que les poids de contrôle nécessaires à cette opération sont disponibles sur le site KERN (www.kern-sohn.com). Grâce à son laboratoire de calibrage accrédité DKD, KERN propose un calibrage rapide et économique pour les poids d'ajustage et les balances (sur la base du standard national).

3 Indications de sécurité générales

3.1 Observez les indications du mode d'emploi



Lisez attentivement la totalité de ce mode d'emploi avant l'installation et la mise en service de la balance, et ce même si vous avez déjà utilisé des balances KERN.

3.2 Formation du personnel

L'appareil ne doit être utilisé et entretenu que par des collaborateurs formés à cette fin.

4 Transport et stockage

4.1 Contrôle à la réception de l'appareil

Nous vous prions de contrôler l'emballage dès son arrivée et de vérifier lors du déballage que l'appareil ne présente pas de dommages extérieurs visibles.

4.2 Emballage / réexpédition



- ⇒ Conservez tous les éléments de l'emballage d'origine en vue d'un éventuel transport en retour.
- ⇒ L'appareil ne peut être renvoyé que dans l'emballage d'origine.
- ⇒ Avant expédition démontez tous les câbles branchés ainsi que toutes les pièces détachées et mobiles.
- ⇒ Evtl. remontez les cales de transport prévues.
- ⇒ Calez toutes les pièces p. ex. pare-brise en verre, plateau de pesée, bloc d'alimentation etc. contre les déplacements et les dommages.

5 Déballage, installation et mise en service

5.1 Lieu d'installation, lieu d'utilisation

La balance a été construite de manière à pouvoir obtenir des résultats de pesée fiables dans les conditions d'utilisation d'usage.

Vous pouvez travailler rapidement et avec précision à condition d'installer votre balance à un endroit approprié.

A cette fin, tenez compte des points suivants concernant le lieu d'installation:

- Placer la balance sur une surface solide et plane
- Eviter d'exposer la balance à une chaleur extrême ainsi qu'une fluctuation de température, par exemple en la plaçant près d'un chauffage, ou de l'exposer directement aux rayons du soleil;
- Protéger la balance des courants d'air directs pouvant être provoqués par des fenêtres ou des portes ouvertes;
- Eviter les secousses durant la pesée;
- Protéger la balance d'une humidité atmosphérique trop élevée, des vapeurs et de la poussière;
- N'exposez pas trop longtemps l'appareil à une humidité élevée. L'installation d'un appareil froid dans un endroit nettement plus chaud peut provoquer l'apparition d'une couche d'humidité (condensation de l'humidité atmosphérique sur l'appareil) non autorisée. Dans ce cas, laissez l'appareil coupé du secteur s'acclimater à la température ambiante pendant env. 2 heures.
- Evitez les charges statiques des produits à peser, du récipient de pesée.

L'apparition de champs électromagnétiques (p. ex. par suite de téléphones portables ou d'appareils de radio), de charges électrostatiques, ainsi que d'alimentation en électricité instable peut provoquer des divergences d'affichage importantes (résultats de pesée erronés). Il faut alors changer de site ou éliminer la source parasite.

5.2 Déballage / implantation

Sortir avec précaution la balance de l'emballage, retirer la pochette en plastique et installer la balance au poste de travail prévu à cet effet.

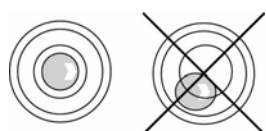

Procéder à la mise à niveau de la balance à l'aide des vis des pieds, jusqu'à ce que la bulle d'air du niveau se trouve dans le cercle prescrit.

5.2.1 Etendue de la livraison / accessoires de série

- Balance
- Bloc d'alimentation
- Mode d'emploi

5.3 Branchement secteur

L'alimentation en courant s'effectue au moyen du bloc externe d'alimentation secteur. La valeur de tension imprimée sur l'appareil doit concorder avec la tension locale.

N'utilisez que des blocs d'alimentation secteur livrés par KERN. L'utilisation d'autres marques n'est possible qu'avec l'autorisation de KERN.

5.4 Fonctionnement sur accus

L'accu interne se recharge grâce au câble de réseau livré avec le dispositif.

Avant sa première utilisation, la pile devrait être chargée au moins pendant 15 heures à l'aide du câble de réseau. L'autonomie de la pile est d'environ 70h. Le temps de chargement pour atteindre une recharge complète est d'environ 12h. Afin de ménager l'accu dans le menu (voir au chap. 11 Menu), l'éclairage d'arrière-plan peut être mis hors circuit.

Si au-dessous du symbole des batteries  apparaît une flèche [▲], la capacité de l'accumulateur est en train de toucher à sa fin. La balance dispose alors d'une autonomie supplémentaire de 10 heures, après quoi elle s'éteindra automatiquement. Branchez le câble d'alimentation au réseau dès que possible afin de rétablir a charge de l'accumulateur.

5.5 Raccordement d'appareils périphériques

Avant le raccordement ou le débranchement d'appareils supplémentaires (imprimante, PC) à l'interface de données, la balance doit impérativement être coupée du secteur.

N'utilisez avec votre balance que des accessoires et des périphériques livrés par KERN, ces derniers étant adaptés de manière optimale à votre balance.

5.6 Première mise en service

Pour obtenir des résultats exacts de pesée avec les balances électroniques, la balance doivent avoir atteint sa température de service (voir temps d'échauffement au chap. 1).

Pour ce temps de chauffe, la balance doit être branché à l'alimentation de courant (secteur, accumulateur ou batterie).

La précision de la balance dépend de l'accélération due à la pesanteur.

Il est impératif de tenir compte des indications du chapitre Ajustage.



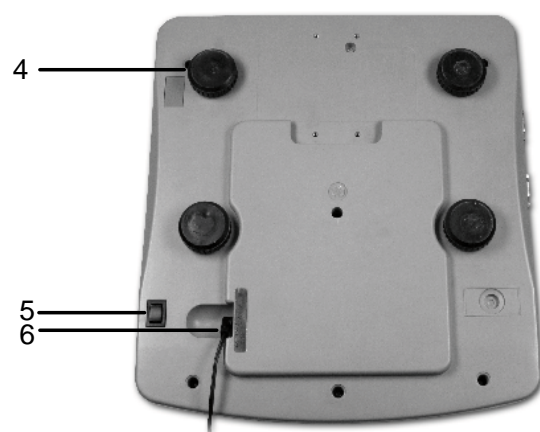
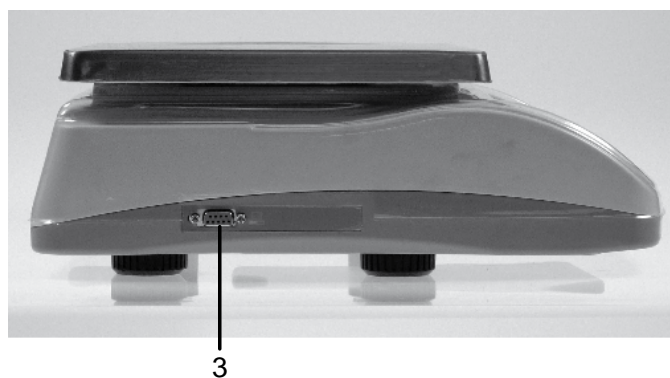

6 Aperçu de l'appareil

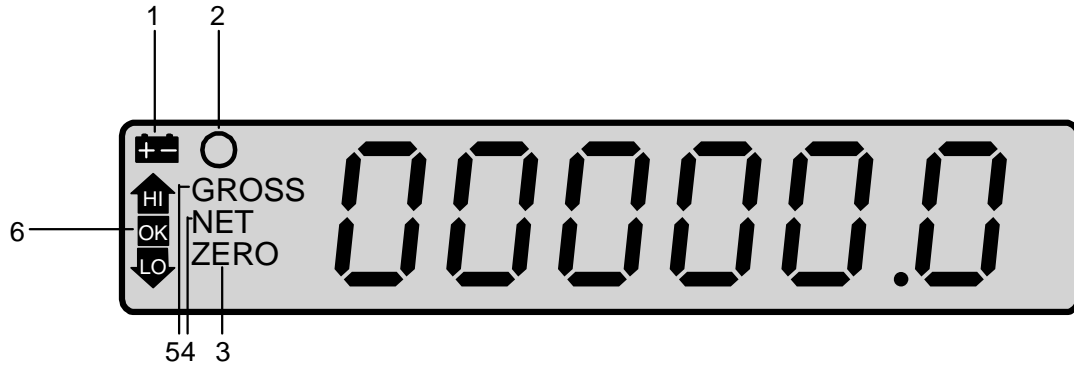

1. Plateau de pesée / compartiment à accus (sous le plateau de pesée)
2. Bulle d'air
3. Interface RS 232
4. Pieds à vis
5. Interrupteur marche/arrêt
6. Raccord adaptateur secteur











7 Vue d'ensemble des affichages



Affichage	Description	Description
1	 Affichage capacité de la batterie	est affiché si la capacité de l'accu est bientôt épuisée
2	 Affichage de la stabilité	La balance est dans un état stable
3	ZERO Affichage de la position zéro	Si la balance n'indiquait pas exactement le zéro malgré un plateau déchargé, appuyer sur  Après un court temps d'attente, votre balance est remise à zéro.
4	NET Afficheur du poids net	affiche le poids net
5	GROSS Affichage du poids brut	Le poids brut est affiché
6	 Contrôle de la tolérance Checkweighing	Produit pesé au dessus (HI), au dessous (LO) ou dans la plage de tolérance (OK)
	 Tension du secteur branchée	S'allume avec une alimentation en courant par l'adaptateur du réseau

8 Vue d'ensemble du clavier

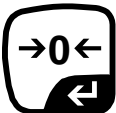

Touche	Description	Fonction
	Touche UNIT	commutation des unités de pesée
	Touche PRINT	PRINT <ul style="list-style-type: none"> ▪ Transfert de données via interface ▪ Reprendre la valeur affichée dans la mémoire, si la fonction de mémoire n'est pas réglée sur „automatique“
		ESC <ul style="list-style-type: none"> ▪ Retour en mode de pesage
	Touche de fonction	F <ul style="list-style-type: none"> ▪ Change entre le mode de pesée et le mode comptage de pièces
		C <ul style="list-style-type: none"> ▪ Effacer la valeur affichée
	Touche de pourcentage	% <ul style="list-style-type: none"> ▪ La valeur pondérale est affichée en %
		 <ul style="list-style-type: none"> ▪ Changer par une décimale vers la gauche
	Touche de tolérance	TOL <ul style="list-style-type: none"> ▪ Saisie de la valeur seuil supérieure, inférieure ou des toutes les deux
	Check-weighing	 <ul style="list-style-type: none"> ▪ Changer par une décimale vers la droite
	Touche Tare	TARE <ul style="list-style-type: none"> ▪ Tarage de la balance
		 <ul style="list-style-type: none"> ▪ Augmenter la valeur affichée
	Touche de remise à zéro	0 <ul style="list-style-type: none"> ▪ Remettre la balance à zéro
		 <ul style="list-style-type: none"> ▪ Confirmer la valeur saisie, ou sélectionner une fonction



9 Ajustage / Etalonnage

Etant donné que la valeur d'accélération de la pesanteur varie d'un lieu à l'autre sur la terre, il est nécessaire d'adapter chaque balance – conformément au principe physique fondamental de pesée – à l'accélération de la pesanteur du lieu d'installation (uniquement si la balance n'a pas déjà été ajustée au lieu d'installation en usine). Ce processus d'ajustage doit être effectué à chaque première mise en service et après chaque changement de lieu d'installation et à fluctuations du température d'environs. Pour obtenir des valeurs de mesure précises, il est recommandé en supplément d'ajuster aussi périodiquement la balance en fonctionnement de pesée.



- Pour les balances homologuées en métrologie légale, l'ajustage est bloqué.
Afin d'obtenir accès au menu il faut court-circuiter les deux contacts du circuit imprimé au moyen d'un cavalier (voir chap. 9.3).
Attention:
Après la balance doit être ré-étalonnée ensuite par un service homologué qui devra apposer un nouveau sceau, avant de pouvoir réutiliser la balance dans des applications soumises à l'obligation d'étalonnage.
Prendre en compte les consignes d'étalonnage (voir chap. 9.3).
- Le poids d'ajustage à utiliser dépend de la capacité du système de pesée. Exécuter l'ajustage le plus proche possible de la charge maximale du système de pesée. Vous trouverez de plus amples informations sur les poids de contrôle sur le site internet: <http://www.kern-sohn.com>
- Veillez à avoir des conditions environnementales stables. Un temps de préchauffage est nécessaire pour la stabilisation.

9.1 Vérifiée modèles:

- ⇒ Mettre en marche l'appareil et pendant le test automatique tenir enfoncé l'interrupteur d'ajustage et appuyer sur  et , „UnLoAd“ apparaît.

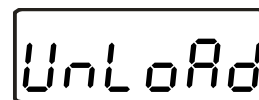

- ⇒ Confirmer sur . Aucun objet ne doit se trouver sur le plateau de pesage.

- ⇒ Le poids d'ajustage actuellement établi est affiché. Afin de changer sur les touches de navigation (voir mode d'emploi dans le chap. 8) sélectionner le réglage désiré, la position respectivement active clignote.



- ⇒ Confirmer sur .





- ⇒ Déposez avec précaution le poids de ajustage au centre du plateau de pesage. Attendez l'affichage de la stabilité puis appuyez sur la touche , „PASS“ apparaît



- ⇒ La balance effectue à la suite de l'ajustage un contrôle automatique. Retirez le poids d'ajustage **en cours de** contrôle automatique, l'appareil revient automatiquement en mode de pesée. En cas d'erreur d'ajustage ou d'une valeur d'ajustage erronée, un message d'erreur est affiché et il faut alors recommencer le processus d'ajustage.



9.2 Modèles non-vérifiables:

- ⇒ Allumer la balance. Pendant que la balance effectue un contrôle automatique (compte au retour de 99... à 00...) appuyer sur  et  au même temps .
“UnLoad” suivi par une valeur numérique clignotant est affiché.



(exemple)

- ⇒ Afin de changer à l'aide des touches de navigation (voir mode d'emploi chap. 8) choisir le réglage voulu, l'endroit resp. actif clignote.

(exemple)

- ⇒ Confirmer la valeur sur , “Load” est affiché.

- ⇒ Mettre le poids d'ajustage, l'affichage de stabilité  apparaît

- ⇒ La balance effectue à la suite de l'ajustage un contrôle automatique. Retirez le poids d'ajustage **en cours de** contrôle automatique, la balance revient automatiquement en mode de pesée.
En cas d'erreur d'ajustage ou d'une valeur d'ajustage erronée, un message d'erreur est généré à l'écran et il faut alors recommencer le processus d'ajustage.

9.3 Etalonnage

Généralités:

D'après la directive UE 90/384/CEE, les balances doivent faire l'objet d'un étalonnage officiel lorsqu'elles sont utilisées tel qu'indiqué ci-dessous (domaine régi par la loi):

- a) Dans le cadre de relations commerciales, lorsque le prix d'une marchandise est déterminé par pesée.
- b) Dans le cas de la fabrication de médicaments dans les pharmacies ainsi que pour les analyses effectuées dans les laboratoires médicaux et pharmaceutiques.
- c) A des fins officielles
- d) Dans le cas de la fabrication d'un emballage tout prêt

En cas de doute, adressez-vous à la D.R.I.R.E. local.

Consignes d'étalonnage:

Une homologation par la CU a été établie pour les balances étalonnées. Si la balance est utilisée comme décrit ci-dessus dans un domaine soumis à l'obligation d'étalonnage, elle doit alors faire l'objet d'un étalonnage et être régulièrement vérifiée par la suite.

Les étalonnages ultérieurs doivent être effectués selon les prescriptions légales respectives des pays d'utilisation. En Allemagne par ex., la durée de validité de l'étalonnage pour les balances est de 2 ans en règle générale.

Les prescriptions légales du pays d'utilisation doivent être respectées.



- Sans les „cachets“, l'étalonnage de la balance n'est pas valable.

Remarques aux balances étalonnées

Scelllements possibles: B impératif, et A ou C

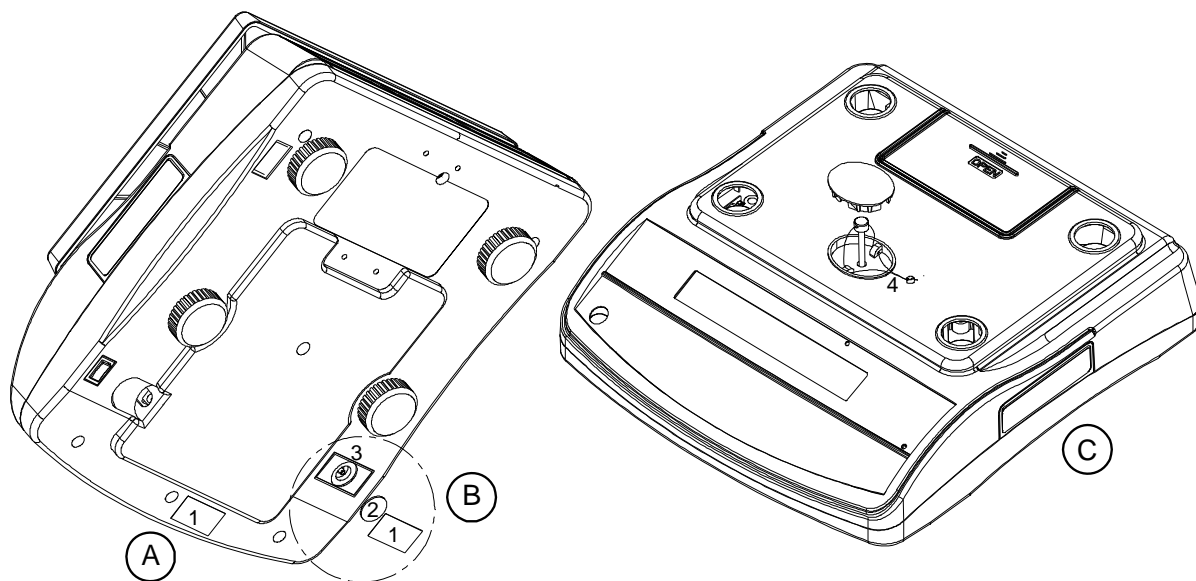

1. Cachet
2. Recouvrement
3. Commutateur d'étalonnage
4. Timbre d'étalonnage

10 Fonctionnement

10.1 Pesage

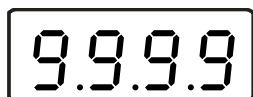

⇒ Mettre en circuit la balance sur l'interrupteur marche / arrêt à droite et au bas de la balance.

La balance effectue un contrôle automatique. Dès que l'affichage du poids „0.0“ apparaît la balance est prête à peser.



- Sur  la balance peut en cas de besoin être remise à zéro à tout moment.

10.2 Pesée avec tare

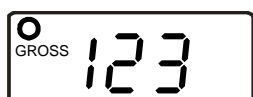

(Exemple)

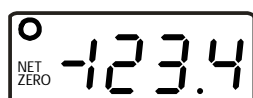

⇒ Déposer le récipient de pesée

⇒ Après contrôle de la stabilité, appuyez sur la touche .

L'affichage du zéro et le symbole **NET** apparaissent. Ceci indique que l'enregistrement interne du poids du récipient a eu lieu.

⇒ Une fois le contenant de tare enlevé, son poids total apparaît en affichage négatif.

⇒ La procédure de tarage peut être répétée à volonté, par exemple pour le pesage de plusieurs composants constituant un mélange (ajout). La limite est atteinte, lorsque toute la gamme de pesage est sollicitée.



⇒ Pour effacer la valeur de la tare, déchargez le plateau de pesée et appuyez sur .

La procédure de tarage peut être répétée à volonté, par exemple pour le pesage de plusieurs composants constituant un mélange (ajout). La limite est atteinte, lorsque toute la gamme de pesage est sollicitée.

10.3 Pesée à pourcentage

Le mode pesée à pourcentage permet l'affichage du poids en pourcent, rapporté à un poids de référence.



⇒ Délestez la balance et mettez à zéro



⇒ Poser le poids de référence qui correspond à 100% sur le plateau de pesée

(Exemple)

⇒ Appuyer sur 



Dans l'affichage apparaît **100,00 %**



⇒ Retirer le poids de référence
L'affichage retourne à **0,00 %**



⇒ Mettre l'échantillon
Sur l'affichage apparaît le pourcentage de l'échantillon par rapport au poids de référence.

⇒ En appuyant sur  la balance change à l'affichage de gramme-kilogramme

10.4 Comptage de pièces

La balance, avant de pouvoir compter les pièces, doit connaître le poids unitaire moyen (ce qu'il est convenu d'appeler la référence). A cet effet il faut mettre en chantier une certaine quantité des pièces à compter. La balance détermine le poids total et le divise par le nombre de pièces (ce qu'il est convenu d'appeler la quantité de référence). C'est sur la base du poids moyen de la pièce qu'est ensuite réalisé le comptage.

i	Plus grande est la quantité de pièces de référence, plus grande est ici la précision de comptage.
----------	--



⇒ Délestez la balance et mettez à zéro



⇒ Appuyer sur , la balance change au mode comptage de pièces. Le nombre de pièces référentiel 10, **P 10** apparaît.

⇒ En appuyant sur , il est possible d'appeler les nombres de pièces référentiels 10, 20, 50, 100 et 200.

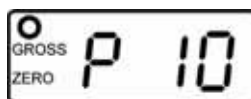

⇒ Poser le nombre de pièces correspondant au nombre de pièces référentiel appelé.

(Exemple)

⇒ Confirmer sur 

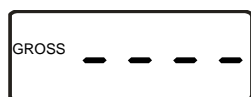

une ligne est brièvement affiché avant de que la balance affiche le nombre de pièces correspondant

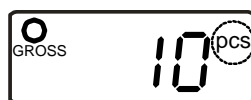

⇒ La touche  permet de commuter entre le poids de référence, le poids total et la quantité de pièces.

⇒ Sur appel de la touche  la balance retourne en mode de pesage

10.5 Pesée avec gamme de tolérance

En pesant dans la plage de tolérance vous pouvez définir une valeur-seuil supérieure et inférieure afin de vous assurer que les matières pesées se trouvent exactement entre les seuils de tolérance établis.

L'appareil affiche tout dépassement des seuils de tolérance vers le haut ou vers le bas au moyen d'un signal acoustique.

Signal sonore :

Le signal acoustique dépend du réglage dans le bloc de menu „BEEP“ (voir chap.11 Menu).

En option:

- 0 Aucun signal dans la pesée de tolérance
- 1 Un signal acoustique retentit si le produit pesé est dans la plage de tolérance
- 2 Un signal acoustique retentit si le produit pesé est en dehors de la plage de tolérance

Signal visuel :

Les symboles de flèche indiquent si le produit pesé se trouve bien entre les deux valeurs seuil extrêmes.

Les symboles fournissent l'information suivant:



——— 1
——— 2
——— 3

1. Le produit pesé est au-delà du seuil de tolérance supérieur
2. Produit pesé est compris dans le domaine de tolérance
3. Produit pesé au-dessous du seuil de tolérance inférieur

Réglages :



⇒ Délestez la balance et mettez à zéro



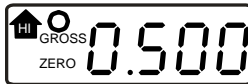

⇒ Appuyer sur 
Le numéro gauche clignote et le symbole **HI** est affiché



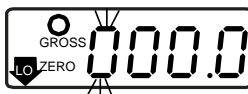

⇒ Saisir la valeur seuil supérieure sur  et .

(Exemple)



⇒ Confirmer la valeur seuil supérieure sur 
La balance change à la saisie de la valeur seuil inférieure.



⇒ Saisir la valeur seuil inférieure sur  et .

⇒ Confirmer la valeur seuil inférieure sur .

(Exemple)



La balance change à l'affichage zéro.



- Mettre à zéro la valeur saisie à l'aide de .

Pesée avec gamme de tolérance

⇒ Tarer en utilisant un récipient de pesage.

⇒ Déposez les matières à peser, le contrôle des tolérances est lancé.



- Le contrôle de la tolérance n'est pas activé lorsque le poids se trouve en dessous de 20d.
- Pour finir la pesée de tolérance mettre les valeurs seuil à zéro à l'aide de .

10.6 Totalisation manuelle

Grâce à cette fonction les valeurs pondérales une par une sont additionnées dans la mémoire de totalisation et, s'il y a une imprimante, imprimées si l'affichage de stabilité apparaît et la touche  est enfoncée. (afin d'activer cette fonction, voir chap. 11 Menu)

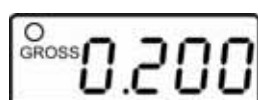

(Exemple)

- ⇒ Mettre le produit à peser A
Attendez jusqu'à ce qu'apparaisse l'affichage de la stabilité 

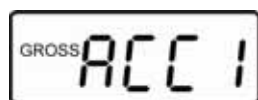

- ⇒ Appuyer sur  ACC 1 apparaît suivi par la valeur pondérale et la valeur pondérale est reprise dans la mémoire de totalisation et imprimée, le cas échéant

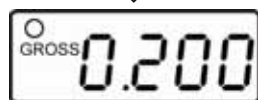

(Exemple)

- ⇒ Retirer le produit à peser A
Les autres objets à peser ne peuvent être additionnés que lorsque l'affichage est à zéro.



(Exemple)

- ⇒ Mettre le produit à peser B
Attendez jusqu'à ce qu'apparaisse l'affichage de la stabilité 

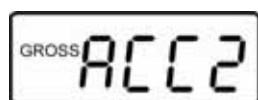

- ⇒ Appuyer sur  de nouveau ACC 2, suivi par le poids total, sera affiché et la valeur pondérale est additionnée dans la mémoire de totalisation et imprimée, le cas échéant.

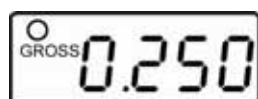

(Exemple)

- ⇒ Retirer le produit à peser B
Les autres objets à peser ne peuvent être additionnés que lorsque l'affichage est à zéro.





- ⇒ Le cas échéant ajoutez pour la totalisation d'autres objets à peser comme décrit précédemment. Tenez compte du fait, que la balance doit être déchargée entre les différentes pesées.
- ⇒ Ce procédé peut être répété tant de fois jusqu'à ce que lorsque la capacité de la balance soit épuisée.

Affichage des données de pesée mémorisées:

⇒ Délester le plateau de pesée et appuyer sur , le nombre de pesées suivi par le poids total est affiché et imprimé.

Effacer les données de pesée:

⇒ Avec plateau de pesée délesté, appuyer sur  et successivement sur .
Toutes les données dans la mémoire de totalisation sont effacées.

Exemple d'édition:

1ere pesée:

GS	0.200 kg
No.	1
Total	0.200 kg

2eme pesée :

GS	0.050 kg
No.	2
Total	0.250 kg

Nombre de pesées / Somme totale:

No.	2
Total	0.250 kg

10.7 Totalisation automatique

Par cette fonction sont additionnées les valeurs de pesées individuelles automatiquement dans la mémoire de totalisation et éditées sur une imprimante raccordée en option.

Afin d'activer cette fonction, voir chap. 11 Menu : „ACC on“)

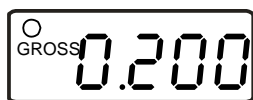

- ⇒ Mettre le produit à peser A
Un signal acoustique retentit à la fin du contrôle de la stabilité.
La valeur d'affichage est ajoutée à la mémoire de somme.



- ⇒ Retirer le produit à peser A
ACC 1 suivi par la valeur pondérale est affiché et imprimé, le cas échéant.



(Exemple)

Après la balance change à l'affichage zéro.



- ⇒ Posez les objets à peser B sur la balance.
Un bip signale la fin du contrôle de la stabilité.
La valeur pondérale est ajoutée à la mémoire de somme.

- ⇒ Retirer le produit pesé B

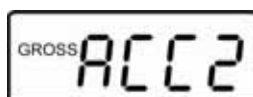

- ⇒ ACC 2 suivi par le poids totale est affiché et imprimé, le cas échéant.

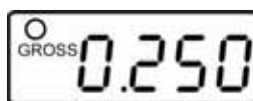

(Exemple)

Après la balance change à l'affichage zéro





- ⇒ Le cas échéant ajoutez pour la totalisation d'autres objets à peser comme décrit précédemment.
Tenez compte du fait, que la balance doit être déchargée entre les différentes pesées.
- ⇒ Ce procédé peut être répété tant de fois jusqu'à ce que lorsque la capacité de la balance soit épuisée.

Affichage des données de pesée mémorisées:

Délester le plateau de pesée et appuyer sur , le nombre de pesées suivi par le poids total est affiché et imprimé.

Effacer les données de pesée:

⇒ Avec plateau de pesée délesté, appuyer sur  et successivement sur .

Toutes les données dans la mémoire de totalisation sont effacées.

Exemple d'édition:

1ere pesée:

GS	0.200 kg
No.	1
Total	0.200 kg

2eme pesée:









GS	0.050 kg
No.	2
Total	0.250 kg

Nombre de pesées / Somme totale:

No.	2
Total	0.250 kg

11 Le menu

Navigation dans le menu :

Appel du menu 	En mode de pesée appuyer sur  et  au même temps. Le premier point de menu InC 1 est affiché
Sélectionner le bloc de menu	⇒ Sur  peuvent être appelés successivement les différents points de menu les uns après les autres.
Changer les réglages	⇒ Sur  peut être commuté vers les réglages disponibles.
Valider le réglage / quitter le menu	⇒ Soit mémoriser sur  soit rejeter sur  .
Retour en mode de pesage	⇒ Pour sortir du menu enfoncer la touche  .

Aperçu:

Bloc de menu Menu princ.	Point de menu Menu subsidiaire	Réglages disponibles / Explication
InC 1	InC 1	non documenté
	InC 2	
	InC 5	
	InC 10	
EL off Eclairage d'arrière-plan	EL on	Eclairage d'arrière-plan en marche
	EL Au	Eclairage d'arrière-plan automatiquement à l'arrêt
	EL off	Eclairage d'arrière-plan à l'arrêt
Au on Edition de données	Au on	Edition de données automatique de valeurs de pesée stables
	Au off	Aucune émission de données
	P Cont	Emission permanente de valeurs stables de pesée
b600 Taux Baud	Possibilités de réglage du taux baud: 600/1200/2400/4800/9600	
tP Edition imprimée automatique	tp	Réglage standard
	IP -50	non documenté
ACC on Mode de totalisation	ACC on	Fonction de totalisation automatique en marche
	ACC off	Fonction de totalisation automatique à l'arrêt
A2 2d	A 0,5d	non documenté
	A 1d	
	A 2d	
	A 4d	
Ut on		non documenté
bEEP 0 Signal acoustique	0	Aucun signal acoustique pendant la pesée de tolérance
	1	Signal acoustique si le poids dedans des valeurs seuil
	2	Signal acoustique si le poids en dehors des valeurs seuil
SPd 7.5	SPd 7.5	non documenté
	SPd 15	
	SPd 30	
	SPd 60	

oF 0 Auto off	Auto off après 0, 3, 5, 15, ou 30 minutes
Ki 1	non documenté
return	Retour en mode de pesage

12 Maintenance, entretien, élimination

12.1 Nettoyage

Avant le nettoyage, coupez l'appareil de la tension de service.

N'utiliser pas de produits de nettoyage agressifs (dissolvants ou produits similaires) mais uniquement un chiffon humidifié de lessive douce de savon. Veillez à ce que les liquides ne puissent pas pénétrer dans l'appareil et frottez ensuite ce dernier avec un chiffon doux sec pour l'essuyer.

Les poudres/restes d'échantillon épars peuvent être retirés avec précaution à l'aide d'un pinceau ou d'un aspirateur-balai.

Retirer immédiatement les matières à peser renversées sur la balance.

12.2 Maintenance, entretien





L'appareil ne doit être ouvert que par des dépanneurs formés à cette fin et ayant reçu l'autorisation de KERN.

Avant d'ouvrir l'appareil, couper ce dernier du secteur.

12.3 Elimination

L'élimination de l'emballage et de l'appareil doit être effectuée par l'utilisateur selon le droit national ou régional en vigueur au lieu d'utilisation.

12.4 Messages d'erreur

Message d'erreur	Description	Causes possibles
	Dépassement de la gamme de remise à zéro à la mise en marche de la balance ou à l'appel de  (normalement 4% max)	<ul style="list-style-type: none"> • Objet sur la plaque de pesée • Surcharge lors de la mise à zéro • Ajustage non conforme • Cellule de pesée endommagée • Système électronique endommagé
	Panne du clavier	<ul style="list-style-type: none"> • Manipulation non conforme de la balance
	Valeur en dehors du domaine du convertisseur A/D	<ul style="list-style-type: none"> • Cellule de pesée endommagée • Système électronique endommagé

Au cas où d'autres messages d'erreur apparaissent, arrêter puis rallumer la balance. En cas de perduration du message d'erreur, faites appel au fabricant.

13 Aide succincte en cas de panne

En cas d'anomalie dans le déroulement du programme, la balance doit être arrêtée pendant un court laps de temps et coupée du secteur. Le processus de pesée doit alors être recommencé depuis le début.

Aide:

Défaut	Cause possible
L'affichage de poids ne s'allume pas.	<ul style="list-style-type: none">• La balance n'est pas en marche.• La connexion au secteur est coupée (câble de secteur défectueux).• Panne de tension de secteur.• L'accumulateur a été interverti à son insertion ou est vide
L'affichage du poids change sans discontinuer	<ul style="list-style-type: none">• Courant d'air/circulation d'air• Vibrations de la table/du sol• Le plateau de pesée est en contact avec des corps étrangers.• Champs électromagnétiques/ charge électrostatique (changer de lieu d'installation/ si possible, arrêter l'appareil provoquant l'anomalie)
Le résultat de la pesée est manifestement faux	<ul style="list-style-type: none">• L'affichage de la balance n'est pas sur zéro• L'ajustage n'est plus bon.• Changements élevés de température.• Le temps de préchauffage n'a pas été respecté.• Champs électromagnétiques/ charge électrostatique (changer de lieu d'installation/ si possible, arrêter l'appareil provoquant l'anomalie)

Au cas où d'autres messages d'erreur apparaissent, arrêter puis rallumer la balance. En cas de perdurance du message d'erreur, faites appel au fabricant.